

備考	簡易密閉型 敷地周辺道路及び敷地内道路に御使用下さい。	適用荷重	T - 20
		破壊荷重	200kN(20,409kgf)以上
		接触圧子	150mm
		標準質量	48.0kg

表面二耐荷重量表示 T - 20
反対側鋳出はOK

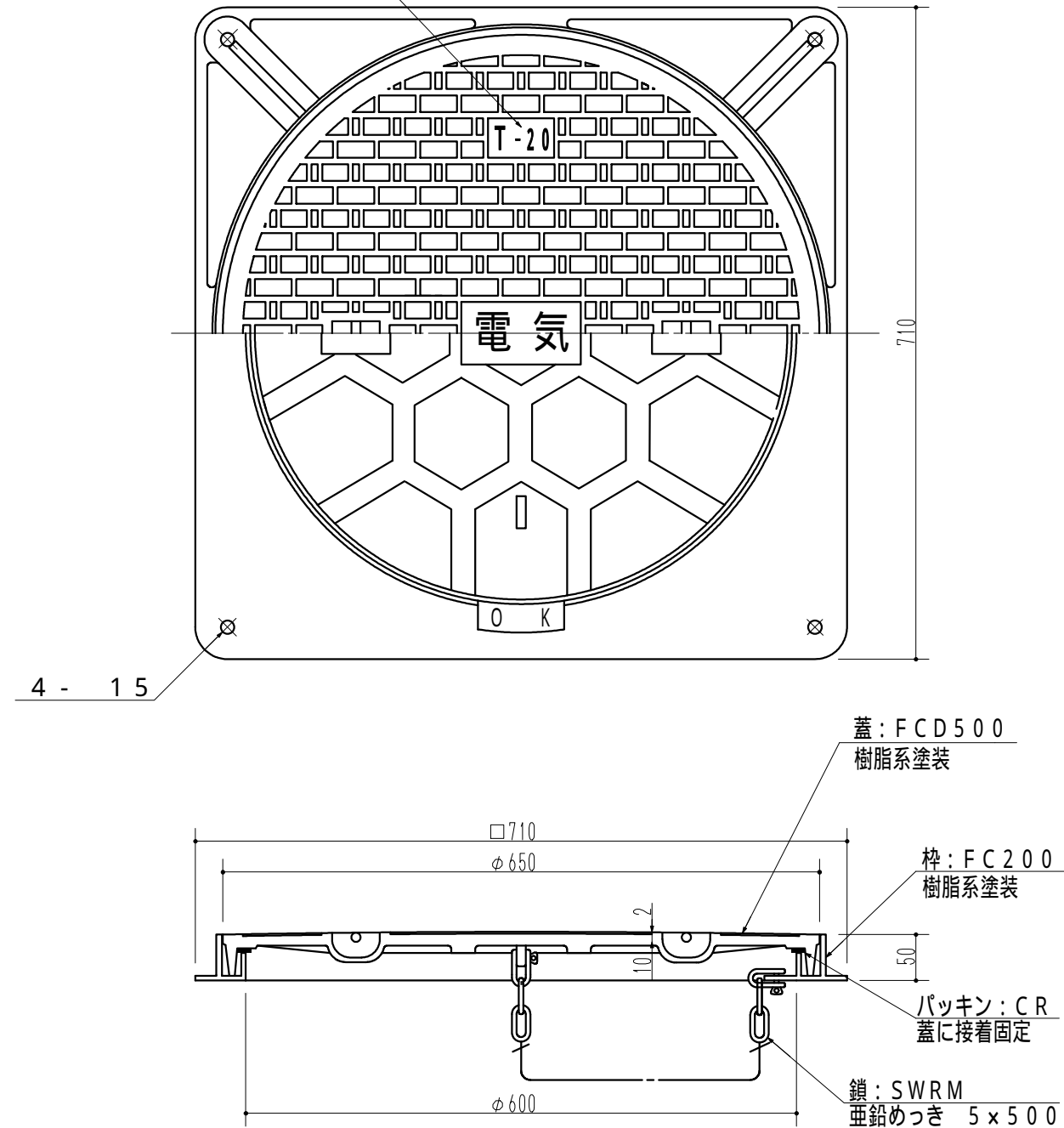

備考	製図	検図	フジプレコン株式会社	
図番	SOK20002		縮尺	1 : 5 2
			図面名称 OK式角型マンホール鉄蓋 600	